

Sagsnr.: 2012-7005-0016 Akt: 1 Dok.: 349049 Titel: henvendelse vedr. sag mod bygg...

**Fra:** Leif Boelskov [leifboelskov@email.dk]  
**Sendt:** 16. februar 2012 19:45  
**Til:** Justitsministeriet  
**Emne:** \*Ny sag MVS - kan evt. besvares telefonisk\* 2012.02.16 - Sag JM / Leif Boelskov  
**Vedhæftede filer:** 2012.02.16 - Skrivelse til JM.pdf

JUSTITSMINISTERIET

Skrivelse vedhæftet – ser frem til svar fra Justitsministeren eller anden relevant person.

Med venlig hilsen

Leif Boelskov

Solstien 8, Gl. Kalvehave

4771 Kalvehave

41 12 09 57

[leifboelskov@email.dk](mailto:leifboelskov@email.dk)

<<...>>

JUSTITSMINISTERIET

Kalvehave den 16. februar 2012

- Undertegnede retter henvendelse med det håb at opnå støtte og retfærdighed i den sag jeg fører mod det byggefirma som byggede mit nye hus i 2006 og afleverede det i januar 2007.
- Sagen har nu varet i snart 4 år, uden en endelig afgørelse og uden at byggefirmaet NCC har påtaget sig ansvaret for og deltaget i belysningen af deres meget grove og åbenlyse fejl.
- Gennem de 4 år har jeg, sammen med min Advokat, lavet et meget grundigt arbejde med at klarlægge både tekniske og proceduremæssige fejl.
- Samtidigt har jeg gennem de seneste 3 år skrevet til snart samtlige Offentlige Myndigheder og relevante instanser og bedt om hjælp – men kun med det resultat at blive henvist videre til andre instanser og personer, uden at nogen har udvist interesse i at undersøge sagen nærmere eller beskytte og håndhæve diverse love.
- Dermed er den skyldige part gået fri uden at nogen Offentlig Myndighed har stillet spørgsmål til og udøvet konsekvenser af åbenlyse brud på loven.
- Hele det hårde arbejde, som har været medvirkende til et brudt ægteskab og er ved at slide mig op, med at bevise både tekniske fejl samt svindel og lovbrud, lægger Myndighederne dermed i hænderne på mig som borger og forbruger.

Nedennævnt vil jeg kort beskrive noget af sagen:

NCC har:

- 1 - solgt et hus på grundlag af falsk markedsføring og falske betingelser.
- 2 - solgt et hus, hvis forældede grundkonstruktioner meget vanskeligt kan tilpasses kravene i det aktuelle bygningsreglement.
- 3 - bevidst ikke gjort tiltag til forbedring af bygningen men alligevel solgt huset, velvidende om de alvorlige konsekvenser dette kan medføre for kunden.
- 4 - ansøgt kommunen om og opnået byggetilladelse på grundlag af falske tegninger og dokumentation og efterfølgende opført huset med store afvigelser fra dette materiale i en meget ringe kvalitet.
- 5 - bevidst opført bygning i en meget ringe håndværksmæssig kvalitet og anvendt ikke godkendte / egnede materialer samt undladt at følge bl.a. materialeleverandørers anvisninger.
- 6 - undladt at indberette lovpligtige faktiske data til myndighederne ved færdigmelding, hvilket også medfører at der ikke er udstedt obligatoriske attester på huset.
- 7 - bevidst afleveret en ulovlig bygning som er usælgelig uden først at blive renoveret og lovliggjort.
- 8 - som hovedentreprenør, frasagt sig alt ansvar for fejl og mangler samt nægter at udlevere lovpligtig dokumentation til brug for sagen.

Syn og skønmanden har ligeledes udført en meget ringe sagsbehandling som hverken lever op til bygningsreglement, byggelov, faglighed, uvildighed eller loven om syn og skøn.

Ovennævnte medfører:

- store utætheder og kuldebroer.
- stort varmetab.
- risiko for skimmelsvamp og sundhedsskadeligt indeklima.
- risiko for forøget brandspredning.
- tvivlsom bygningsstabilitet.
- revner i sokkel og vægge.
- store økonomiske udgifter for mig og offentligheden.
- store personlige omkostninger og efterladt mig med et hus som jeg er udelukket fra at sælge på lovlig vis og efter alm. markedsbetingelser.

De nævnte konstruktionsfejl og fremgangsmetoder ifm. byggeansøgninger forekommer i minimum 150 – 200 tilsvarende standardhuse på Sjælland.

- Sagen er langt fra slut men er til gengæld blevet mere grotesk og NCC nægter stadig at tage ansvar men forsøger at lægge forhindringer for sagen, trække i langdrag og trætte mig.

- NCC er nu stævnet men Retten nægtede, med baggrund i NCC's protest, at erstatte syn-og skønsmanden med en bygningsingeniør / Teknologisk Institut, trods vores påstand om inhabilitet og beskrivelse af sagsbehandlingen, som værende makværk og halve løsninger som ikke lever op til gældende regler.

- Det næste træk i sagen er et 3. syn og skøn på ejendommen, som skal foretages af samme mand. Det er altså kun et ganske almindeligt parcelhus som tager forholdsvis kort tid at projektere og opføre korrekt - men nu har det taget over 4 år at belyse fejl / mangler og lovbrud !!.

- Jeg beder Dem så inderligt om at tage ansvar og deltage i denne sag og evt. iværksætte en undersøgelse via relevante og kompetente kanaler, hvilket både vil gavne mig, andre forbrugere, offentligheden og branchen - og ikke igen henvise mig videre i systemet til ingen nytte.

- Jeg står gerne til rådighed med al dokumentation i sagen, hvilket kan bekræftes af min Advokat.

Med venlig hilsen

Leif Boelskov

Solstien 8, Gl. Kalvehave  
4771 Kalvehave

41 12 09 57

[leifboelskov@email.dk](mailto:leifboelskov@email.dk)

**Fra:** Leif Boelskov [leifboelskov@email.dk]  
**Sendt:** 22. august 2012 19:46  
**Til:** Justitsministeriet  
**Emne:** 2012.08.23 - Spørgsmål om forbrugeres retssikkerhed  
**Vedhæftede filer:** 2012.08.23 - Skr. til Justitsministeriet.pdf

Rette vedkommende i Justitsministeriet

Skrivelse vedhæftet.

Jeg ser med stor forventning frem til Deres svar på skrivelsen.

Med venlig hilsen

Leif Boelskov

Solstien 8, Gl. Kalvehave

4771 Kalvehave

41 12 09 57

[leifboelskov@email.dk](mailto:leifboelskov@email.dk)

<<...>>

Undertegnede vil meget gerne udbede Deres svar på nedennævnte forbrugersag og evt. rejse dette i folketinget.

Sagen drejer sig om mit køb af nyt hus i år 2006.

Hovedentreprenøren har iflg. kontrakten det fulde ansvar for opførelsen af huset som nøglefærdigt byggeri.

Efterfølgende ved 1 års-gennemgangen rejste jeg spørgsmål om en del omfattende fejl, mangler og af entreprenøren begåede ulovligheder og unddragelser ifh. bygningsreglement og byggelov samt offentlige myndigheder og undertegnede.

Da entreprenøren ikke agter at påtage sig ansvaret, rejser jeg via en advokat sag mod byggefirmaet.

Denne uafklarede sag er nu blevet 4 år gammel, dels grundet entreprenørens ansvarsfraskrivelse og dels grundet syn og skønsmandens meget ukompetente sagsbehandling og foretagelse af 3 skønsforretninger, hvilket stadig ikke har skabt klarhed over sagen.

### **Spørgsmålet er:**

- Kan det med rette forsvares og forklares, at denne type sager kan udvikle sig så langvarigt og med stor risiko for at medføre katastrofale gener, tab og personlige konsekvenser for forbrugeren grundet nedenstående punkter.
- Er dette i overensstemmelse med borgernes retssikkerhed.

Nedenstående opremses en del grundlæggende punkter som påstand til hovedforhandlingen den 23. januar 2013.

### **at Hovedentreprenøren:**

- har hovedansvaret for fejl og mangler samt sagens udvikling.
- har anvendt og leveret en betydeligt ældre bygningsmodel end år 2006 og undladt at granske og opdatere gamle konstruktioner til gældende krav.
- har afleveret et ulovligt byggeri som er usælgeligt og ej heller kan udlejes i den nuværende stand.
- har begået ulovligheder og unddragelser overfor offentlige myndigheder og gældende love.
- har som ansvarlig og betroet hovedentreprenør, misbrugt Leif Boelskov fuldmagt ifm. ansøgning om byggetilladelse.
- har opnået byggetilladelse udfra falsk dokumentation og tegningsmateriale og efterfølgende opført bygningen med store afvigelser fra det kommunen har givet tilladelse til.
- har ikke opført bygningen i overensstemmelse med gældende BR-S 98 med tillæg 9, bygge- og miljøloven.
- har ikke indberettet lovpligtige, korrekte og korrigerede bygningsdata vedr. det færdige byggeri til offentlige myndigheder.
- har udført grov sjusk og undladt at følge ”God byggeskik”.
- har tilbageholdt og nægtet at udlevere lovpligtig dokumentation, som bl.a. kvalitetssikrings-dokumentation, til brug for sagen, trods gentagne rykkerskrivelser.
- har påført Leif Boelskov store gener, økonomiske udgifter og urimeligt ansvar.
- fraskriver eget ansvar og forsøger at påføre Leif Boelskov at færdig-og lovliggøre bygningen.
- har medført LB enorme personlige problemer og forhindringer, som har belastet og stadig belaster privatliv og eksistens.
- belaster offentligheden økonomisk.
- har ukritisk godkendt og anerkendt syn og skønsmandens skønserklæringer, løsningsforslag og konstruktionsændringer, uden hensyntagen til om disse opfylder gældende krav og love.

at Syn og skønsmanden:

- ikke har formået at afklare sagen eller bestride sit ansvar som beskikket syn og skønsmand.
- burde have indsamlet relevant og brugbar dokumentation og viden om den aktuelle bygning, ifm. 1 skønserklæring.
- har taget meget løst på sagen men burde være i stand til at besvare de forholdsvist simple og klart definerede spørgsmål vedr. de åbenlyse fejl og mangler.
- på mange områder ikke har fulgt loven om syn og skøn.
- ikke har til opgave at færdigkonstruere og videreudvikle entreprenørens bygning.
- ikke har til opgave at opfinde udbedringsløsninger som ikke er i overensstemmelse med bygningsreglementet, branchestandarder og god byggeskik.
- ikke har til opgave at fremlægge løsningsforslag som ensidigt beskytter entreprenøren.

Undertegnede må med rette fastholde at:

- den vare som entreprenøren har leveret generelt ikke er den vare som jeg har bestilt og betalt for.
- den vare som entreprenøren har leveret er jeg ikke interesseret i.
- jeg har købt en vare som har medført et stort utilsigtet ansvar, udgifter, tab, gener og arbejde med opgradering, konstruktionsændring samt færdig-og lovliggørelse af bygningen.

Jeg står naturligvis til rådighed med dokumentation for sagen.

Med venlig hilsen

Leif Boelskov

Solstien 8, Gl. Kalvehave  
4771 Kalvehave

41 12 09 57  
leifboelskov@email.dk

**Fra:** Maria Dall Winther [madwi@kebmin.dk]  
**Sendt:** 14. januar 2014 14:28  
**Til:** Justitsministeriet; Tina Herringsø (DEP); Tina Herringsø (DEP); alvon@mim.dk  
**Cc:** rbh@ens.dk  
**Emne:** Vs: 2014.01.07 - Anmodning om besvarelse og redegørelse (KEMIN Id nr.: 309671)  
**Vedhæftede filer:** 2014.01.07 - Anmodning om besvarelse.pdf

Kære MIM, JM og EVM

KEBMIN vurderer, at vedlagte borgerhenvendelse hovedsageligt vedrører KEBMINs område og foreslår derfor, at KEBMIN besvarer henvendelsen.

Med venlig hilsen

Maria Dall Winther  
*Chefkonsulent*

Klima-, Energi-, og Bygningsministeriet / Ministry of Climate, Energy and Building  
Stormgade 10-12 / DK-1470 København K / Denmark  
Direkte +45 4172 9084  
[madwi@kebmin.dk](mailto:madwi@kebmin.dk) / [www.kebmin.dk](http://www.kebmin.dk)

 Please consider your environmental responsibility before printing this email

---

**Til:** KERMIT-enheden ([kebmin@kebmin.dk](mailto:kebmin@kebmin.dk)), Justitsministeriet ([jm@jm.dk](mailto:jm@jm.dk)), Erhvervs- og Vækstministeriet ([evm@evm.dk](mailto:evm@evm.dk)), Miljøministeriet ([mim@mim.dk](mailto:mim@mim.dk))  
**Fra:** Leif Boelskov ([LeifBoelskov@email.dk](mailto:LeifBoelskov@email.dk))  
**Titel:** 2014.01.07 - Anmodning om besvarelse og redegørelse  
**Sendt** 07-01-2014 18:57:28  
:

Regeringsspartierne Ministerier / Ministre.

Der udbedes venligst redegørelse og besvaret af vedhæftede skrivelse.

Med venlig hilsen  
Leif Boelskov

Solstien 8, Gl. Kalvehave  
4771 Kalvehave

41 12 09 57  
[leifboelskov@email.dk](mailto:leifboelskov@email.dk)





7. januar 2014

Undertegnede og Dansk Byggebranche samt borgere / forbrugere imødeser, jf. denne skrivelse, konkret besvarelse og fyldestgørende redegørelse af nedennævnte.

Skrivelsen drejer sig om salg og opførelse af et betydeligt antal boligenheder, hvor det er konstateret:

**At Entreprenøren bevidst har overtrådt:**

Markedsføringsloven  
Konkurrenceloven  
Forbrugerloven  
Byggeloven  
Bygningsreglementet  
Forældelsesloven  
Miljøloven og Fælles Europæiske miljømål / EU-Direktiv

**At Entreprenøren bevidst har forårsaget væsentlige brud på:**

Entreprisekontrakter  
Kvalitetssikring – undladelse af  
Misbrug af Forbrugernes fuldmagt

**At Entreprenøren bevidst har begået væsentlige svigt af:**

Arbejdsgiveransvar  
Produktansvar  
Reklamationsansvar  
Brancheansvar  
Samfundsansvar

**At Entreprenøren bevidst har vildledt Kommuner / Offentlige Myndigheder og Forbrugerne ved:**

- At indberette fiktive beregninger, tegninger og bygningsdata, ifm. ansøgning om Byggetilladelse.
- At undlade ansøgning om tilladelse / dispensation til særlige brandforøgende konstruktioner.
- At opføre bygninger med store afvigelser fra indberettet dokumentation.
- At vildlede Kommuner til at udstede ulovlige Byggetilladelser.
- At undlade indberetning af faktiske og korrigerede bygningsdata ifm. færdigmelding.
- At opføre ulovlige bygninger i uoverensstemmelse med Byggetilladelser.
- At opføre bygninger, som på vigtige og vitale punkter ikke opfylder gældende Bygningsreglement, SBI-anvisninger, DS-normer, Producent-anvisninger og materialekrav mv.

**De konkrete overtrædelser af gældende lovgivning, har bl.a. medført, at Entreprenøren har:**

- Leveret ulovlige bygninger til Forbrugerne.
- Leveret bygninger, som er ulovlige at videresælge.
- Påført Forbrugerne risici, gener, ansvar, tab og værdiforringelser.
- Påført Forbrugerne betydelige sundheds- og sikkerhedsmæssige og livstruende risici.
- Anvendt byggematerialer og byggemetoder, som ikke opfylder Bygningsreglement, SBI-anvisninger, DS-normer, Producent-anvisninger og materialekrav mv. og derved opnået konkurrenceforvridende fordele overfor lignende Bygge- og Anlægsvirksomheder.
- Svigtet brancheansvar, for medvirken til at opnå offentlige miljømæssige målsætninger.
- Svigtet brancheansvar, for medvirken til at opføre sunde og sikre kvalitetsboliger, jf. målsætninger.

**Nævnte forhold er konstateret ved:**

- Visuel inspektion og nærmere bygningsundersøgelser.
- Sammenligning af Kommuners byggesagsdokumentation med faktiske bygninger.
- Udtalelser og bekræftelse fra visse Kommuner.
- Bekræftende erkendelser af ensartede fejl af Syn- og skønsmand, ved tidligere lignende sag.

**Beskrivelse af groveste konkrete konstruktionsfejl:****Fejl:**

- Manglende og ukorrekt / tætning og isolering af vinduer og døre
- Ukorrekt tætning og isolering mellem ydervægge og sokkel
- Ukorrekt samling af "hulmursisolering"
- Anvendelse af uklassificeret Montageskum som isolering
- Anvendelse af uklassificeret Montageskum til tætning
- Manglende fugtspærre mellem ydervægge og sokkel
- Ukorrekt etablering og tætning af Dampspærre
- Manglende og ukorrekt udførelse af stormsikring
- Manglende og ukorrekt understøtning af ydervægge
- Brandforøgende skjulte bygningsdele ved tagkonstruktioner
- Brandforøgende skjulte bygningsdele ved flugtveje
- Montage af ukorrekt af spotlamper
- Manglende indberetning af korrekte bygningsdata
- Manglende beskrivelse af ovennævnte byggemetoder
- Manglende Kvalitetssikring og Energimærkning

**Følgeskader / konsekvenser:**

- Energitab, fugt, brand
- Energitab, fugt / kuldebro
- Energitab, fugt / kuldebro
- Energitab, fugt, brand
- Energitab, fugt, brand
- Fugt
- Energitab, fugt, skimmelsvamp
- Bygningskader, stabilitet
- Sætningskader, stabilitet
- Brand, personsikkerhed
- Brand, personsikkerhed
- Brand, personsikkerhed
- Dokumentation / Myndigheder
- Dokumentation / Myndigheder
- Dokumentation / Myndigheder

**Entreprenøren og Advokat:**

- Benægter og modsætter sig teknisk realitetsbehandling og nærmere retslig undersøgelse af bevidste og konstaterede overtrædelser af gældende Byggelove og Bygningsreglementet.
- forsøger samstemmende med deres advokat, at vildlede ikke faglige dommere, ved at komplicere tekniske begreber og juridiske lovord, for derved at undgå teknisk realitetsbehandling og nærmere retslig undersøgelse af konstaterede tekniske forhold samt produkt-og reklamationsansvar.
- Benægter og modsætter sig nærmere retslig undersøgelse af konstateret bevidst fortielse af konstruktionsfejl og produktviden, for derved at opnå påstået forældelse.
- Benægter og modsætter sig teknisk realitetsbehandling og nærmere retslig undersøgelse af konstaterede misvisende og vildledende indberetninger til Kommuner.
- Henholder og hævder udelukkende at være underlagt 5-årigt reklamationsansvar, trods beskrivelser under **Entreprenørens produktansvar** og sagen karakter.
- Henholder og hævder, at forældelse ikke er ophævet ifm. den iværksatte udbedring af brandforøgende konstruktionsfejl, jf. kampagne af oktober 2012.

**Produktansvar / Produktviden:**

- Entreprenøren har ejet typehusfirmaet siden 2001 og har dermed fuldt konstruktions-og produktansvar.
  - Det har siden 2001, påhvilet Entreprenøren at konstruere, udvikle og opgradere husene til gældende krav i bygningsreglementet.
  - Entreprenøren og deres advokat, er gjort bekendt med og har taget stilling til spørgsmålene i januar 2009.
  - Entreprenøren offentliggør først udbedringskampagne i oktober 2012, grundet Energistyrelsens viden.
- Ovennævnte foranlediger til den antagelse, at Entreprenøren bevidst skaber forældelse.

**Politianmeldelse af Entreprenøren for:**

- Salg og opførelse bygninger, som medfører akut fare for Forbrugernes sundhed og personsikkerhed.
- Misinformation og vildledning af Offentlige Myndigheder.
- Overtrædelse af gældende lovgivning.

Politianmeldelse blev afvist med uacceptable begrundelser og mangelfulde undersøgelser - men medførte at Energistyrelsen pålagde Entreprenøren at redegøre for forholdene.

I den forbindelse indberettede Entreprenøren mangelfuld, misvisende og ufuldstændigt dokumentations- og udbedringsmateriale til Energistyrelsen.

Trods Energistyrelsen tidligere er meget grundigt informeret om samtlige forhold, anerkendte Styrelsen Entreprenørens materiale, med uacceptable begrundelser og uden nærmere undersøgelse af sagen.

**Entreprenørens udbedringskampagne og informationsmateriale:**

Entreprenøren udsender i oktober 2012, to forskellige versioner af informationsfoldere til ejere af de pågældende typer Enfamilie, - Rækkehuse-og Dobbeltbuse, hvor det alene oplyses, at man er blevet opmærksom på enkelte fejl som vil blive udbedret pr. kulance - men man undlader at informere om, at fejlene medfører alvorlig brandmæssige risici, som skaber alvorlig fare for personsikkerheden.

Nedennævnte punkter vedr. skjulte brandforøgende konstruktionsfejl og manglende brandsikring, forekommer i forskellig grad i de fleste huse, bygget fra minimum 2001 og udgør samme risici, uanset årgang.

Trods ovennævnte og øvrige ansvarsaspekter, påstår Entreprenøren, kun at have 5-årigt reklamationsansvar for fejl i grundkonstruktionerne samt skjulte konstruktionsfejl og vælger derfor at differentiere tilbud om udbedring efter flg. kriterier:

- Version 2 / Pkt. 1 og 3 – huse bygget fra 1. juli 2001 til 1. maj 2007
- Version 3 / Pkt. 1, 2 og 3 – Huse bygget efter 1. maj 2007

**Pkt. 1 - Brandbar isolering omkring vinduer og døre - Flugtveje:**

- Kombineret med brandbart Montageskum, anvendt som isolerings- og tætningsmateriale.
- Entreprenøren tilbyder endvidere at udbetale kompensationsbeløb til "gør-det-selvudbedring", uden at oplyse Forbrugeren udførligt om årsag, krav og risici.

**Pkt. 2 - Brandbar isolering på loft omkring træspær:**

- Specielt denne fejl medfører konsekvenser som beskrevet under - **Beskrivelse af konkrete brande.**

**Pkt. 3 - Manglende branddæmpende isolering på lofter over integrerede vognporte og terrasser:**

- Entreprenøren oplyser ikke, at der kan forekomme brandbar isolering ved adskillelse til beboelsesdel.
- Herudover er der på Række- og Dobbeltbuse, konstateret mangler ved brandsikring af lejlighedsskel.

Det skal i øvrigt bemærkes, at Entreprenørens ufuldstændige udbedringsmetoder, ikke opfylder Bygningsreglementets krav og at informationsmaterialet giver udtryk for teoretiske fejlvurderinger af faktiske risici.

**Beskrivelse af konkrete brande i de pågældende typehuse:**

Forløbene og udfaldet af brandene, er en direkte konsekvens af de **brandforøgende** bygningsdele, hvor husene blev totalskadede og efterfølgende revet ned.

- Brandene udviklede sig på loftet og antændte relativt hurtigt det brandbare isoleringsmateriale.
- Flammerne løb hastigt langs ydervæggen og antændte træspærerne, undertag mv.
- På det "lukkede" loftrum, steg røgdudvikling og temperatur på kort tid til et niveau, hvor røggasser antændes og medfører overtænding.
- Flammerne som var koncentreret på loftrummet, forårsagede ikke røgspredning til beboelsesdelen og udløste derfor ikke brandalarmer.
- Vægten af betontagstenene bevirkede at spærkonstruktion og lofter brød sammen, hvilket kunne medføre hastig antændelse af vinduer / døre, møbler mv. og dermed spærring af rednings- og flugtveje.

Brandene udviklede sig til voldsomme overtændinger inden for 5-10 minutter og lignende situationer, som opstår mens beboerne sover, vil forøge risikoen for akut personfare betydeligt.

**Kommuners ansvar og pligter:**

Da Forbrugerne ikke har haft indflydelse på, at Entreprenøren bevidst har overtrådt gældende regler og der er sket væsentlige svigt i kvalitetssikringen, er Forbrugerne uforskyldt påført det utilsigtede dilemma, at Kommunerne kan pålægge den enkelte husejer at bringe bygningerne i lovlig stand.

Da Forbrugere generelt ikke besidder byggeteknisk viden samt dybere kendskab til bygningsreglementet og mener sig beskyttet af Dansk lovgivning, entreprisekontrakter, AB93 og lignende salgs- og leveringsbetingelser, er det ikke et rimeligt forlangende, at husejere skal iværksætte nærmere undersøgelse af bygningers basale og skjulte grundkonstruktioner.

Regeringen og Folketingets ansvarlige Ministerier/Ministre samt øvrige relevante Offentlige Myndigheder og Instanser, udbedes venligst fyldestgørende redegørelse for besvarelse af denne skrivelse samt om overtrædelser, svigt og brud på de enkelte lovområder er acceptable.

**At der bevidst er sket overtrædelse af:**

- Markedsføringsloven
- Konkurrenceloven
- Forbrugerloven
- Byggeloven
- Bygningsreglementet
- Forældelsesloven
- Miljøloven og Fælles Europæiske miljømål / EU-Direktiv

**At der bevidst er sket væsentlige brud på:**

- Entreprisekontrakter
- Kvalitetssikring – undladelse af
- Misbrug af Forbrugernes fuldmagt

**At der bevidst er begået væsentlige svigt af:**

- Arbejdsgiveransvar
- Produktansvar
- Reklamationsansvar
- Brancheansvar
- Samfundsansvar

**Det ønskes yderligere besvaret, hvorvidt:**

- Regeringen / Folketinget er forpligtet at handle i Forbrugermæssige forhold og sager, som er forårsaget af overtrædelser af gældende lovgivning
- Det er acceptabelt, at Kommuner generelt ikke reagerer og agerer på gentagne anmeldelser og henvendelser om forholdene.
- Det er acceptabelt, at det Danske Retsvæsen og øvrige Danske Myndigheder ikke i højere grad kontrollerer / beskytter lovgivningen og dermed Branchens og Forbrugernes interesser og ret.
- Arbejde med klarlægning af åbenlyse fejl jf. bygningsreglementets krav, placering af ansvar og udbedringsomkostninger hos den forårsagende og skyldige part, er tids- og procesmæssigt rimeligt og acceptabelt, i forhold til den tid det varer at projekttere og opføre en lovlig bygning.

Undertegnede er naturligvis villig til at fremlægge fuld dokumentation og beviser for forholdene i skrivelsen og deltager meget gerne i en åben debat om løsning af sagerne.

Det er med største forventning, at Regeringen / Folketinget udviser stor ansvarlighed for Vælgernes, Branchens, lovgivningens og Miljøets interesser og at der foranstalles belysning og afklaring af forholdene ved en Domstol.

Med venlig hilsen

Leif Boelskov

41 12 09 57

leifboelskov@email.dk

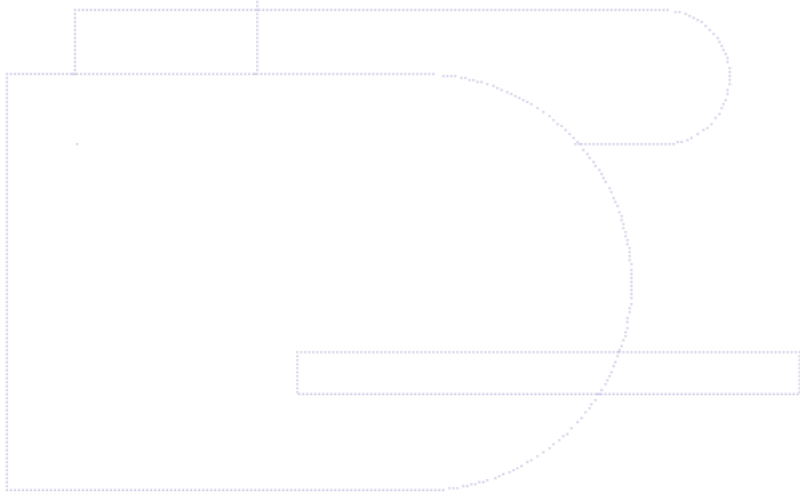

**Fra:** Leif Boelskov [LeifBoelskov@email.dk]  
**Sendt:** 7. januar 2014 18:57  
**Til:** klima, Energi og Bygning; Justitsministeriet; Erhvervs- og Vækstministeriet;  
Miljøministeriet  
**Emne:** 2014.01.07 - Anmodning om besvarelse og redegørelse  
**Vedhæftede filer:** 2014.01.07 - Anmodning om besvarelse.pdf

Regeringsspartierne Ministerier / Ministre.

Der udbedes venligst redegørelse og besvaret af vedhæftede skrivelse.

Med venlig hilsen  
Leif Boelskov

Solstien 8, Gl. Kalvehave  
4771 Kalvehave

41 12 09 57  
[leifboelskov@email.dk](mailto:leifboelskov@email.dk)

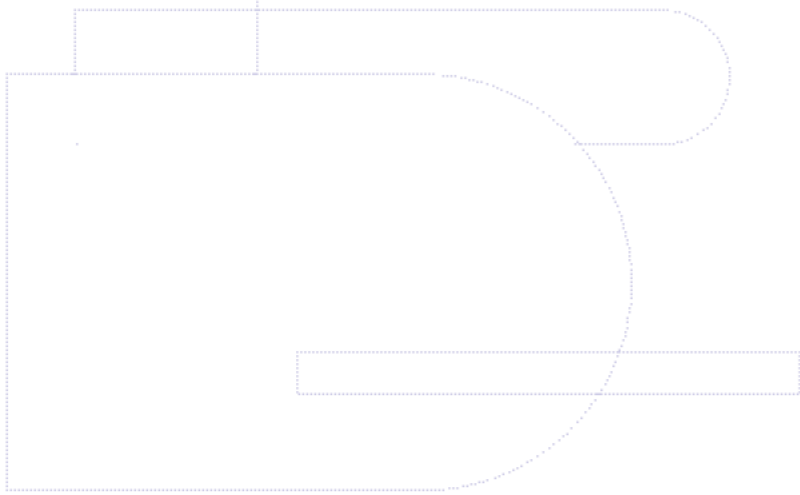

7. januar 2014

Undertegnede og Dansk Byggebranche samt borgere / forbrugere imødeser, jf. denne skrivelse, konkret besvarelse og fyldestgørende redegørelse af nedennævnte.

Skrivelsen drejer sig om salg og opførelse af et betydeligt antal boligenheder, hvor det er konstateret:

**At Entreprenøren bevidst har overtrådt:**

Markedsføringsloven  
Konkurrenceloven  
Forbrugerloven  
Byggeloven  
Bygningsreglementet  
Forældelsesloven  
Miljøloven og Fælles Europæiske miljømål / EU-Direktiv

**At Entreprenøren bevidst har forårsaget væsentlige brud på:**

Entreprisekontrakter  
Kvalitetssikring – undladelse af  
Misbrug af Forbrugernes fuldmagt

**At Entreprenøren bevidst har begået væsentlige svigt af:**

Arbejdsgiveransvar  
Produktansvar  
Reklamationsansvar  
Brancheansvar  
Samfundsansvar

**At Entreprenøren bevidst har vildledt Kommuner / Offentlige Myndigheder og Forbrugerne ved:**

- At indberette fiktive beregninger, tegninger og bygningsdata, ifm. ansøgning om Byggetilladelse.
- At undlade ansøgning om tilladelse / dispensation til særlige brandforøgende konstruktioner.
- At opføre bygninger med store afvigelser fra indberettet dokumentation.
- At vildlede Kommuner til at udstede ulovlige Byggetilladelser.
- At undlade indberetning af faktiske og korrigerede bygningsdata ifm. færdigmelding.
- At opføre ulovlige bygninger i uoverensstemmelse med Byggetilladelser.
- At opføre bygninger, som på vigtige og vitale punkter ikke opfylder gældende Bygningsreglement, SBI-anvisninger, DS-normer, Producent-anvisninger og materialekrav mv.

**De konkrete overtrædelser af gældende lovgivning, har bl.a. medført, at Entreprenøren har:**

- Leveret ulovlige bygninger til Forbrugerne.
- Leveret bygninger, som er ulovlige at videresælge.
- Påført Forbrugerne risici, gener, ansvar, tab og værdiforringelser.
- Påført Forbrugerne betydelige sundheds- og sikkerhedsmæssige og livstruende risici.
- Anvendt byggematerialer og byggemetoder, som ikke opfylder Bygningsreglement, SBI-anvisninger, DS-normer, Producent-anvisninger og materialekrav mv. og derved opnået konkurrenceforvridende fordele overfor lignende Bygge- og Anlægsvirksomheder.
- Svigtet brancheansvar, for medvirken til at opnå offentlige miljømæssige målsætninger.
- Svigtet brancheansvar, for medvirken til at opføre sunde og sikre kvalitetsboliger, jf. målsætninger.

**Nævnte forhold er konstateret ved:**

- Visuel inspektion og nærmere bygningsundersøgelser.
- Sammenligning af Kommuners byggesagsdokumentation med faktiske bygninger.
- Udtalelser og bekræftelse fra visse Kommuner.
- Bekræftende erkendelser af ensartede fejl af Syn- og skønsmand, ved tidligere lignende sag.



**Beskrivelse af groveste konkrete konstruktionsfejl:****Fejl:**

- Manglende og ukorrekt / tætning og isolering af vinduer og døre
- Ukorrekt tætning og isolering mellem ydervægge og sokkel
- Ukorrekt samling af "hulmursisolering"
- Anvendelse af uklassificeret Montageskum som isolering
- Anvendelse af uklassificeret Montageskum til tætning
- Manglende fugtspærre mellem ydervægge og sokkel
- Ukorrekt etablering og tætning af Dampspærre
- Manglende og ukorrekt udførelse af stormsikring
- Manglende og ukorrekt understøtning af ydervægge
- Brandforøgende skjulte bygningsdele ved tagkonstruktioner
- Brandforøgende skjulte bygningsdele ved flugtveje
- Montage af ukorrekt af spotlamper
- Manglende Indberetning af korrekte bygningsdata
- Manglende beskrivelse af ovennævnte byggemetoder
- Manglende Kvalitetssikring og Energimærkning

**Følgeskader / konsekvenser:**

- Energitab, fugt, brand
- Energitab, fugt / kuldebro
- Energitab, fugt / kuldebro
- Energitab, fugt, brand
- Energitab, fugt, brand
- Fugt
- Energitab, fugt, skimmelsvamp
- Bygningskader, stabilitet
- Sætningskader, stabilitet
- Brand, personsikkerhed
- Brand, personsikkerhed
- Brand, personsikkerhed
- Dokumentation / Myndigheder
- Dokumentation / Myndigheder
- Dokumentation / Myndigheder

**Entreprenøren og Advokat:**

- Benægter og modsætter sig teknisk realitetsbehandling og nærmere retslig undersøgelse af bevidste og konstaterede overtrædelser af gældende Byggeslove og Bygningsreglementet.
- forsøger samstemmende med deres advokat, at vildlede ikke faglige dommere, ved at komplicere tekniske begreber og juridiske lovord, for derved at undgå teknisk realitetsbehandling og nærmere retslig undersøgelse af konstaterede tekniske forhold samt produkt-og reklamationsansvar.
- Benægter og modsætter sig nærmere retslig undersøgelse af konstateret bevidst fortielse af konstruktionsfejl og produktviden, for derved at opnå påstået forældelse.
- Benægter og modsætter sig teknisk realitetsbehandling og nærmere retslig undersøgelse af konstaterede misvisende og vildledende indberetninger til Kommuner.
- Henholder og hævder udelukkende at være underlagt 5-årigt reklamationsansvar, trods beskrivelser under **Entreprenørens produktansvar** og sagen karakter.
- Henholder og hævder, at forældelse ikke er ophævet ifm. den iværksatte udbedring af brandforøgende konstruktionsfejl, jf. kampagne af oktober 2012.

**Produktansvar / Produktviden:**

- Entreprenøren har ejet typehusfirmaet siden 2001 og har dermed fuldt konstruktions-og produktansvar.
  - Det har siden 2001, påhvilet Entreprenøren at konstruere, udvikle og opgradere husene til gældende krav i bygningsreglementet.
  - Entreprenøren og deres advokat, er gjort bekendt med og har taget stilling til spørgsmålene i januar 2009.
  - Entreprenøren offentliggør først udbedringskampagne i oktober 2012, grundet Energistyrelsens viden.
- Ovennævnte foranlediger til den antagelse, at Entreprenøren bevidst skaber forældelse.

**Politianmeldelse af Entreprenøren for:**

- Salg og opførelse bygninger, som medfører akut fare for Forbrugernes sundhed og personsikkerhed.
- Misinformation og vildledning af Offentlige Myndigheder.
- Overtrædelse af gældende lovgivning.

Politianmeldelse blev afvist med uacceptable begrundelser og mangelfulde undersøgelser - men medførte at Energistyrelsen pålagde Entreprenøren at redegøre for forholdene.

I den forbindelse indberettede Entreprenøren mangelfuld, misvisende og ufuldstændigt dokumentations- og udbedringsmateriale til Energistyrelsen.

Trods Energistyrelsen tidligere er meget grundigt informeret om samtlige forhold, anerkendte Styrelsen Entreprenørens materiale, med uacceptable begrundelser og uden nærmere undersøgelse af sagen.

**Entreprenørens udbedringskampagne og informationsmateriale:**

Entreprenøren udsender i oktober 2012, to forskellige versioner af informationsfoldere til ejere af de pågældende typer Enfamilie, - Rækkehuse-og Dobbeltbuse, hvor det alene oplyses, at man er blevet opmærksom på enkelte fejl som vil blive udbedret pr. kulance - men man undlader at informere om, at fejlene medfører alvorlig brandmæssige risici, som skaber alvorlig fare for personsikkerheden.

Nedennævnte punkter vedr. skjulte brandforøgende konstruktionsfejl og manglende brandsikring, forekommer i forskellig grad i de fleste huse, bygget fra minimum 2001 og udgør samme risici, uanset årgang.

Trods ovennævnte og øvrige ansvarsaspekter, påstår Entreprenøren, kun at have 5-årigt reklamationsansvar for fejl i grundkonstruktionerne samt skjulte konstruktionsfejl og vælger derfor at differentiere tilbud om udbedring efter flg. kriterier:

- Version 2 / Pkt. 1 og 3 – huse bygget fra 1. juli 2001 til 1. maj 2007
- Version 3 / Pkt. 1, 2 og 3 – Huse bygget efter 1. maj 2007

**Pkt. 1 - Brandbar isolering omkring vinduer og døre - Flugtveje:**

- Kombineret med brandbart Montageskum, anvendt som isolerings- og tætningsmateriale.
- Entreprenøren tilbyder endvidere at udbetale kompensationsbeløb til "gør-det-selvudbedring", uden at oplyse Forbrugeren udførligt om årsag, krav og risici.

**Pkt. 2 - Brandbar isolering på loft omkring træspær:**

- Specielt denne fejl medfører konsekvenser som beskrevet under - **Beskrivelse af konkrete brande.**

**Pkt. 3 - Manglende branddæmpende isolering på lofter over integrerede vognporte og terrasser:**

- Entreprenøren oplyser ikke, at der kan forekomme brandbar isolering ved adskillelse til beboelsesdel.
- Herudover er der på Række- og Dobbeltbuse, konstateret mangler ved brandsikring af lejlighedsskel.

Det skal i øvrigt bemærkes, at Entreprenørens ufuldstændige udbedringsmetoder, ikke opfylder Bygningsreglementets krav og at informationsmaterialet giver udtryk for teoretiske fejlvurderinger af faktiske risici.

**Beskrivelse af konkrete brande i de pågældende typehuse:**

Forløbene og udfaldet af brandene, er en direkte konsekvens af de **brandforøgende** bygningsdele, hvor husene blev totalskadede og efterfølgende revet ned.

- Brandene udviklede sig på loftet og antændte relativt hurtigt det brandbare isoleringsmateriale.
- Flammerne løb hastigt langs ydervæggen og antændte træspærerne, undertag mv.
- På det "lukkede" loftrum, steg røgdudvikling og temperatur på kort tid til et niveau, hvor røggasser antændes og medfører overtænding.
- Flammerne som var koncentreret på loftrummet, forårsagede ikke røgspredning til beboelsesdelen og udløste derfor ikke brandalarmer.
- Vægten af betontagstenene bevirkede at spærkonstruktion og lofter brød sammen, hvilket kunne medføre hastig antændelse af vinduer / døre, møbler mv. og dermed spærring af rednings- og flugtveje.

Brandene udviklede sig til voldsomme overtændinger inden for 5-10 minutter og lignende situationer, som opstår mens beboerne sover, vil forøge risikoen for akut personfare betydeligt.

**Kommuners ansvar og pligter:**

Da Forbrugerne ikke har haft indflydelse på, at Entreprenøren bevidst har overtrådt gældende regler og der er sket væsentlige svigt i kvalitetssikringen, er Forbrugerne uforskyldt påført det utilsigtede dilemma, at Kommunerne kan pålægge den enkelte husejer at bringe bygningerne i lovlig stand.

Da Forbrugere generelt ikke besidder byggeteknisk viden samt dybere kendskab til bygningsreglementet og mener sig beskyttet af Dansk lovgivning, entreprisekontrakter, AB93 og lignende salgs- og leveringsbetingelser, er det ikke et rimeligt forlangende, at husejere skal iværksætte nærmere undersøgelse af bygningers basale og skjulte grundkonstruktioner.

Regeringen og Folketingets ansvarlige Ministerier/Ministre samt øvrige relevante Offentlige Myndigheder og Instanser, udbedes venligst fyldestgørende redegørelse for besvarelse af denne skrivelse samt om overtrædelser, svigt og brud på de enkelte lovområder er acceptable.

**At der bevidst er sket overtrædelse af:**

- Markedsføringsloven
- Konkurrenceloven
- Forbrugerloven
- Byggeloven
- Bygningsreglementet
- Forældelsesloven
- Miljøloven og Fælles Europæiske miljømål / EU-Direktiv

**At der bevidst er sket væsentlige brud på:**

- Entreprisekontrakter
- Kvalitetssikring – undladelse af
- Misbrug af Forbrugernes fuldmagt

**At der bevidst er begået væsentlige svigt af:**

- Arbejdsgiveransvar
- Produktansvar
- Reklamationsansvar
- Brancheansvar
- Samfundsansvar

**Det ønskes yderligere besvaret, hvorvidt:**

- Regeringen / Folketinget er forpligtet at handle i Forbrugermæssige forhold og sager, som er forårsaget af overtrædelser af gældende lovgivning
- Det er acceptabelt, at Kommuner generelt ikke reagerer og agerer på gentagne anmeldelser og henvendelser om forholdene.
- Det er acceptabelt, at det Danske Retsvæsen og øvrige Danske Myndigheder ikke i højere grad kontrollerer / beskytter lovgivningen og dermed Branchens og Forbrugernes interesser og ret.
- Arbejde med klarlægning af åbenlyse fejl jf. bygningsreglementets krav, placering af ansvar og udbedringsomkostninger hos den forårsagende og skyldige part, er tids- og procesmæssigt rimeligt og acceptabelt, i forhold til den tid det varer at projekttere og opføre en lovlig bygning.

Undertegnede er naturligvis villig til at fremlægge fuld dokumentation og beviser for forholdene i skrivelserne og deltager meget gerne i en åben debat om løsning af sagerne.

Det er med største forventning, at Regeringen / Folketinget udviser stor ansvarlighed for Vælgernes, Branchens, lovgivningens og Miljøets interesser og at der foranstalles belysning og afklaring af forholdene ved en Domstol.

Med venlig hilsen

Leif Boelskov

41 12 09 57

leifboelskov@email.dk

**Fra:** Leif Boelskov [LeifBoelskov@email.dk]  
**Sendt:** 22. januar 2014 19:19  
**Til:** klima, Energi og Bygning; Justitsministeriet; Erhvervs- og Vækstministeriet;  
Miljøministeriet  
**Emne:** Deres bekræftelse af modtagelse  
**Vedhæftede filer:** 2014.01.07 - Anmodning om besvarelse.pdf

Regeringsspartierne Ministerier / Ministre.

Undertegnede imødeser venligst en skriftlig bekræftelse af modtagelse af nedenstående mail, med vedhæftet fil af 07.01.2014 samt Deres tiltag ifm. det videre forløb og behandling.

Med venlig hilsen  
Leif Boelskov

Solstien 8, Gl. Kalvehave  
4771 Kalvehave

41 12 09 57  
[leifboelskov@email.dk](mailto:leifboelskov@email.dk)

---

**Fra:** Leif Boelskov [<mailto:LeifBoelskov@email.dk>]  
**Sendt:** 7. januar 2014 18:57  
**Til:** klima, Energi og Bygning ([kebmin@kebmin.dk](mailto:kebmin@kebmin.dk)); Justitsministeriet ([jm@jm.dk](mailto:jm@jm.dk)); Erhvervs- og Vækstministeriet ([evm@evm.dk](mailto:evm@evm.dk)); Miljøministeriet ([mim@mim.dk](mailto:mim@mim.dk))  
**Emne:** 2014.01.07 - Anmodning om besvarelse og redegørelse

Regeringsspartierne Ministerier / Ministre.

Der udbedes venligst redegørelse og besvaret af vedhæftede skrivelse.

Med venlig hilsen  
Leif Boelskov

Solstien 8, Gl. Kalvehave  
4771 Kalvehave

41 12 09 57  
[leifboelskov@email.dk](mailto:leifboelskov@email.dk)

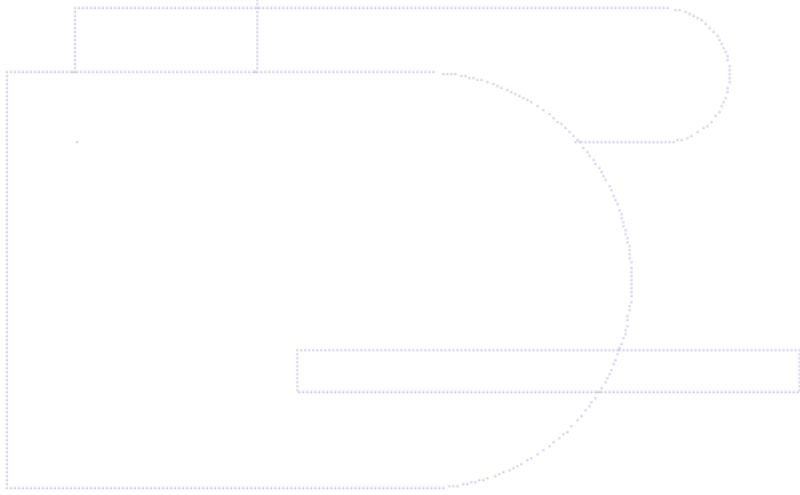

7. januar 2014

Undertegnede og Dansk Byggebranche samt borgere / forbrugere imødeser, jf. denne skrivelse, konkret besvarelse og fyldestgørende redegørelse af nedennævnte.

Skrivelsen drejer sig om salg og opførelse af et betydeligt antal boligenheder, hvor det er konstateret:

**At Entreprenøren bevidst har overtrådt:**

Markedsføringsloven  
Konkurrenceloven  
Forbrugerloven  
Byggeloven  
Bygningsreglementet  
Forældelsesloven  
Miljøloven og Fælles Europæiske miljømål / EU-Direktiv

**At Entreprenøren bevidst har forårsaget væsentlige brud på:**

Entreprisekontrakter  
Kvalitetssikring – undladelse af  
Misbrug af Forbrugernes fuldmagt

**At Entreprenøren bevidst har begået væsentlige svigt af:**

Arbejdsgiveransvar  
Produktansvar  
Reklamationsansvar  
Brancheansvar  
Samfundsansvar

**At Entreprenøren bevidst har vildledt Kommuner / Offentlige Myndigheder og Forbrugerne ved:**

- At indberette fiktive beregninger, tegninger og bygningsdata, ifm. ansøgning om Byggetilladelse.
- At undlade ansøgning om tilladelse / dispensation til særlige brandforøgende konstruktioner.
- At opføre bygninger med store afvigelser fra indberettet dokumentation.
- At vildlede Kommuner til at udstede ulovlige Byggetilladelser.
- At undlade indberetning af faktiske og korrigerede bygningsdata ifm. færdigmelding.
- At opføre ulovlige bygninger i uoverensstemmelse med Byggetilladelser.
- At opføre bygninger, som på vigtige og vitale punkter ikke opfylder gældende Bygningsreglement, SBI-anvisninger, DS-normer, Producent-anvisninger og materialekrav mv.

**De konkrete overtrædelser af gældende lovgivning, har bl.a. medført, at Entreprenøren har:**

- Leveret ulovlige bygninger til Forbrugerne.
- Leveret bygninger, som er ulovlige at videresælge.
- Påført Forbrugerne risici, gener, ansvar, tab og værdiforringelser.
- Påført Forbrugerne betydelige sundheds- og sikkerhedsmæssige og livstruende risici.
- Anvendt byggematerialer og byggemetoder, som ikke opfylder Bygningsreglement, SBI-anvisninger, DS-normer, Producent-anvisninger og materialekrav mv. og derved opnået konkurrenceforvridende fordele overfor lignende Bygge- og Anlægsvirksomheder.
- Svigtet brancheansvar, for medvirken til at opnå offentlige miljømæssige målsætninger.
- Svigtet brancheansvar, for medvirken til at opføre sunde og sikre kvalitetsboliger, jf. målsætninger.

**Nævnte forhold er konstateret ved:**

- Visuel inspektion og nærmere bygningsundersøgelser.
- Sammenligning af Kommuners byggesagsdokumentation med faktiske bygninger.
- Udtalelser og bekræftelse fra visse Kommuner.
- Bekræftende erkendelser af ensartede fejl af Syn- og skønsmand, ved tidligere lignende sag.

**Beskrivelse af groveste konkrete konstruktionsfejl:****Fejl:**

- Manglende og ukorrekt / tætning og isolering af vinduer og døre
- Ukorrekt tætning og isolering mellem ydervægge og sokkel
- Ukorrekt samling af "hulmursisolering"
- Anvendelse af uklassificeret Montageskum som isolering
- Anvendelse af uklassificeret Montageskum til tætning
- Manglende fugtspærre mellem ydervægge og sokkel
- Ukorrekt etablering og tætning af Dampspærre
- Manglende og ukorrekt udførelse af stormsikring
- Manglende og ukorrekt understøtning af ydervægge
- Brandforøgende skjulte bygningsdele ved tagkonstruktioner
- Brandforøgende skjulte bygningsdele ved flugtveje
- Montage af ukorrekt af spotlamper
- Manglende Indberetning af korrekte bygningsdata
- Manglende beskrivelse af ovennævnte byggemetoder
- Manglende Kvalitetssikring og Energimærkning

**Følgeskader / konsekvenser:**

- Energitab, fugt, brand
- Energitab, fugt / kuldebro
- Energitab, fugt / kuldebro
- Energitab, fugt, brand
- Energitab, fugt, brand
- Fugt
- Energitab, fugt, skimmelsvamp
- Bygningskader, stabilitet
- Sætningskader, stabilitet
- Brand, personsikkerhed
- Brand, personsikkerhed
- Brand, personsikkerhed
- Dokumentation / Myndigheder
- Dokumentation / Myndigheder
- Dokumentation / Myndigheder

**Entreprenøren og Advokat:**

- Benægter og modsætter sig teknisk realitetsbehandling og nærmere retslig undersøgelse af bevidste og konstaterede overtrædelser af gældende Byggeslove og Bygningsreglementet.
- forsøger samstemmende med deres advokat, at vildlede ikke faglige dommere, ved at komplicere tekniske begreber og juridiske lovord, for derved at undgå teknisk realitetsbehandling og nærmere retslig undersøgelse af konstaterede tekniske forhold samt produkt-og reklamationsansvar.
- Benægter og modsætter sig nærmere retslig undersøgelse af konstateret bevidst fortielse af konstruktionsfejl og produktviden, for derved at opnå påstået forældelse.
- Benægter og modsætter sig teknisk realitetsbehandling og nærmere retslig undersøgelse af konstaterede misvisende og vildledende indberetninger til Kommuner.
- Henholder og hævder udelukkende at være underlagt 5-årigt reklamationsansvar, trods beskrivelser under **Entreprenørens produktansvar** og sagen karakter.
- Henholder og hævder, at forældelse ikke er ophævet ifm. den iværksatte udbedring af brandforøgende konstruktionsfejl, jf. kampagne af oktober 2012.

**Produktansvar / Produktviden:**

- Entreprenøren har ejet typehusfirmaet siden 2001 og har dermed fuldt konstruktions-og produktansvar.
  - Det har siden 2001, påhvilet Entreprenøren at konstruere, udvikle og opgradere husene til gældende krav i bygningsreglementet.
  - Entreprenøren og deres advokat, er gjort bekendt med og har taget stilling til spørgsmålene i januar 2009.
  - Entreprenøren offentliggør først udbedringskampagne i oktober 2012, grundet Energistyrelsens viden.
- Ovennævnte foranlediger til den antagelse, at Entreprenøren bevidst skaber forældelse.

**Politianmeldelse af Entreprenøren for:**

- Salg og opførelse bygninger, som medfører akut fare for Forbrugernes sundhed og personsikkerhed.
- Misinformation og vildledning af Offentlige Myndigheder.
- Overtrædelse af gældende lovgivning.

Politianmeldelse blev afvist med uacceptable begrundelser og mangelfulde undersøgelser - men medførte at Energistyrelsen pålagde Entreprenøren at redegøre for forholdene.

I den forbindelse indberettede Entreprenøren mangelfuld, misvisende og ufuldstændigt dokumentations- og udbedringsmateriale til Energistyrelsen.

Trods Energistyrelsen tidligere er meget grundigt informeret om samtlige forhold, anerkendte Styrelsen Entreprenørens materiale, med uacceptable begrundelser og uden nærmere undersøgelse af sagen.

**Entreprenørens udbedringskampagne og informationsmateriale:**

Entreprenøren udsender i oktober 2012, to forskellige versioner af informationsfoldere til ejere af de pågældende typer Enfamilie, - Rækkehuse-og Dobbeltbuse, hvor det alene oplyses, at man er blevet opmærksom på enkelte fejl som vil blive udbedret pr. kulance - men man undlader at informere om, at fejlene medfører alvorlig brandmæssige risici, som skaber alvorlig fare for personsikkerheden.

Nedennævnte punkter vedr. skjulte brandforøgende konstruktionsfejl og manglende brandsikring, forekommer i forskellig grad i de fleste huse, bygget fra minimum 2001 og udgør samme risici, uanset årgang.

Trods ovennævnte og øvrige ansvarsaspekter, påstår Entreprenøren, kun at have 5-årigt reklamationsansvar for fejl i grundkonstruktionerne samt skjulte konstruktionsfejl og vælger derfor at differentiere tilbud om udbedring efter flg. kriterier:

- Version 2 / Pkt. 1 og 3 – huse bygget fra 1. juli 2001 til 1. maj 2007
- Version 3 / Pkt. 1, 2 og 3 – Huse bygget efter 1. maj 2007

**Pkt. 1 - Brandbar isolering omkring vinduer og døre - Flugtveje:**

- Kombineret med brandbart Montageskum, anvendt som isolerings- og tætningsmateriale.
- Entreprenøren tilbyder endvidere at udbetale kompensationsbeløb til "gør-det-selvudbedring", uden at oplyse Forbrugeren udførligt om årsag, krav og risici.

**Pkt. 2 - Brandbar isolering på loft omkring træspær:**

- Specielt denne fejl medfører konsekvenser som beskrevet under - **Beskrivelse af konkrete brande.**

**Pkt. 3 - Manglende branddæmpende isolering på lofter over integrerede vognporte og terrasser:**

- Entreprenøren oplyser ikke, at der kan forekomme brandbar isolering ved adskillelse til beboelsesdel.
- Herudover er der på Række- og Dobbeltbuse, konstateret mangler ved brandsikring af lejlighedsskel.

Det skal i øvrigt bemærkes, at Entreprenørens ufuldstændige udbedringsmetoder, ikke opfylder Bygningsreglementets krav og at informationsmaterialet giver udtryk for teoretiske fejlvurderinger af faktiske risici.

**Beskrivelse af konkrete brande i de pågældende typehuse:**

Forløbene og udfaldet af brandene, er en direkte konsekvens af de **brandforøgende** bygningsdele, hvor husene blev totalskadede og efterfølgende revet ned.

- Brandene udviklede sig på loftet og antændte relativt hurtigt det brandbare isoleringsmateriale.
- Flammerne løb hastigt langs ydervæggen og antændte træspærerne, undertag mv.
- På det "lukkede" loftrum, steg røgdudvikling og temperatur på kort tid til et niveau, hvor røggasser antændes og medfører overtænding.
- Flammerne som var koncentreret på loftrummet, forårsagede ikke røgspredning til beboelsesdelen og udløste derfor ikke brandalarmer.
- Vægten af betontagstenene bevirkede at spærkonstruktion og lofter brød sammen, hvilket kunne medføre hastig antændelse af vinduer / døre, møbler mv. og dermed spærring af rednings- og flugtveje.

Brandene udviklede sig til voldsomme overtændinger inden for 5-10 minutter og lignende situationer, som opstår mens beboerne sover, vil forøge risikoen for akut personfare betydeligt.

**Kommuners ansvar og pligter:**

Da Forbrugerne ikke har haft indflydelse på, at Entreprenøren bevidst har overtrådt gældende regler og der er sket væsentlige svigt i kvalitetssikringen, er Forbrugerne uforskyldt påført det utilsigtede dilemma, at Kommunerne kan pålægge den enkelte husejer at bringe bygningerne i lovlig stand.

Da Forbrugere generelt ikke besidder byggeteknisk viden samt dybere kendskab til bygningsreglementet og mener sig beskyttet af Dansk lovgivning, entreprisekontrakter, AB93 og lignende salgs- og leveringsbetingelser, er det ikke et rimeligt forlangende, at husejere skal iværksætte nærmere undersøgelse af bygningers basale og skjulte grundkonstruktioner.



Regeringen og Folketingets ansvarlige Ministerier/Ministre samt øvrige relevante Offentlige Myndigheder og Instanser, udbedes venligst fyldestgørende redegørelse for besvarelse af denne skrivelse samt om overtrædelser, svigt og brud på de enkelte lovområder er acceptable.

**At der bevidst er sket overtrædelse af:**

- Markedsføringsloven
- Konkurrenceloven
- Forbrugerloven
- Byggeloven
- Bygningsreglementet
- Forældelsesloven
- Miljøloven og Fælles Europæiske miljømål / EU-Direktiv

**At der bevidst er sket væsentlige brud på:**

- Entreprisekontrakter
- Kvalitetssikring – undladelse af
- Misbrug af Forbrugernes fuldmagt

**At der bevidst er begået væsentlige svigt af:**

- Arbejdsgiveransvar
- Produktansvar
- Reklamationsansvar
- Brancheansvar
- Samfundsansvar

**Det ønskes yderligere besvaret, hvorvidt:**

- Regeringen / Folketinget er forpligtet at handle i Forbrugermæssige forhold og sager, som er forårsaget af overtrædelser af gældende lovgivning
- Det er acceptabelt, at Kommuner generelt ikke reagerer og agerer på gentagne anmeldelser og henvendelser om forholdene.
- Det er acceptabelt, at det Danske Retsvæsen og øvrige Danske Myndigheder ikke i højere grad kontrollerer / beskytter lovgivningen og dermed Branchens og Forbrugernes interesser og ret.
- Arbejde med klarlægning af åbenlyse fejl jf. bygningsreglementets krav, placering af ansvar og udbedringsomkostninger hos den forårsagende og skyldige part, er tids- og procesmæssigt rimeligt og acceptabelt, i forhold til den tid det varer at projekttere og opføre en lovlig bygning.

Undertegnede er naturligvis villig til at fremlægge fuld dokumentation og beviser for forholdene i skrivelsen og deltager meget gerne i en åben debat om løsning af sagerne.

Det er med største forventning, at Regeringen / Folketinget udviser stor ansvarlighed for Vælgernes, Branchens, lovgivningens og Miljøets interesser og at der foranstalles belysning og afklaring af forholdene ved en Domstol.

Med venlig hilsen

Leif Boelskov

41 12 09 57

leifboelskov@email.dk