



Vi samler byggeri, anlæg og industri

Høring om modernisering af autorisationsordningerne
Produktivitet og konkurrence
– delautorisationer, nye muligheder for sektoren

Landstingssalen, Christiansborg

Den 22. januar 2014

Michael H. Nielsen, Dansk Byggeri

Hvem repræsenterer Dansk Byggeri

- **5.800 virksomheder, der beskæftiger 65.000 medarbejdere og lønsum på 24 mia. kr.**
 - **4.300 byggevirksomheder**
 - **1.000 anlægsvirksomheder**
 - **500 industrivirksomheder – byggematerialer og komponenter**

•Alufacadesektionen	•Kabel- og Ledningssektionen	• Materielsektionen
•Anlægssentreprenørsektionen	• Kloaksektionen	•Miljøsektionen
•Brolægningssektionen	•Malersektionen	• Murersektionen
• Bygningsentreprenørsektionen	•Rørtekniksektionen	•Nedbrydningssektionen
• Dansk Beton	•Stilladssektionen	• Nyhussektionen
•Diamamentreprenørsektionen	•Tagdækningssektionen	•Råstofsektionen
•Eksportsektionen	• Træsektionen	• Snedkersektionen
•Gulvsektionen	•Vejbygningssektionen	•Stenhuggersektionen
• Industrisektionen		

Overordnet vurdering af lovforslaget (L35)

- **Positivt med modernisering af autorisationslovene**
- **Vil åbne markedet og give bedre muligheder for at levere samlede løsninger til forbrugerne – one stop shop**
- **Vil øge effektiviteten i byggeriet ved at fjerne ventetider mellem forskellige faggrupper i et bygge- eller renoveringsprojekt**
- **Vil bidrage til at øge produktiviteten i byggeriet**
- **Vil åbne nye markedsmuligheder og give lavere priser**

Centrale elementer i lovforslaget

- Lovforslaget giver nye markedsmuligheder via delautorisation som:
 - **Boliginstallatør – vand og afløb**
 - **Boliginstallatør – el**
 - **Solcelle installatør**og ved at åbne for:
 - **Føring af elkabler uden autorisation** – lovliggørelse af udbredt praksis
- Den samme virksomhed kan med delautorisation udføre en større del af arbejdet fra start til slut
- Giver mere effektive produktionsprocesser ved nybyggeri og renoveringsopgaver

Eksempel

Renovering af badeværelse - fokus på proces

Montering af nyt køkken – vurdering af økonomi

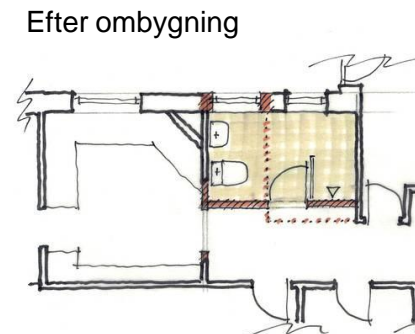
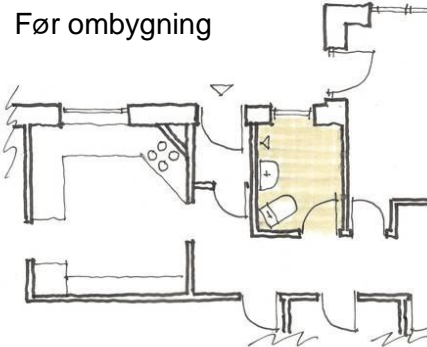

Procesdiagram for renovering af et badeværelse

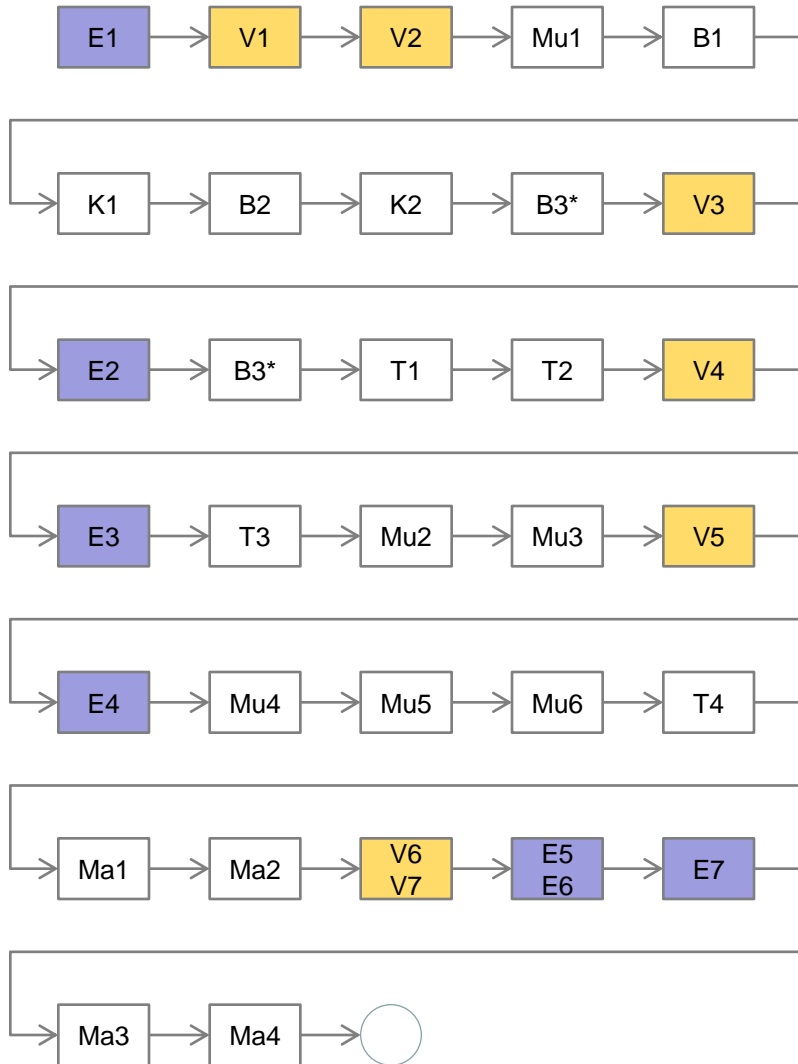

Fag		Aktivitet
Beton	B1 B2 B3	Ophugning af gulv Udgravning og isolering mod jord Støbning af nyt armeret terrændæk inkl. radonsikring
Kloak <i>Ofte mur /beton</i>	K1 K2	Fjerne eksisterende kloak Ny afløbsføring til WC og gulv afløb
Mur	Mu1 Mu2 Mu3 Mu4 Mu5 Mu6	Afrensning af vægge for fliser og gl. puds Støbning af afretningslag på terrændæk Opretning af vægge Vådumssikring af væg og gulv Opsætning af fliser på væg Udlægning af fliser på gulv
Tømrer	T1 T2 T3 T4	Udskiftning af vindue og eks. indvendig dør Nedtagning af loft Opsætning af nyt loft Montage af ny dør samt inventar
VVS	V1 V2 V3 V4 V5 V6 V7	Afbryd for vand og varme Demonter VVS-installationer og sanitet Udlægning af varmerør i nyt betondæk Nye vandinstallationer Nye tilslutninger til varme Færdigmonter armatur og sanitet Afprøv div. installationer
EI	E1 E2 E3 E4 E5 E6 E7	Afbryd og fjern eksisterende el i væg og loft Jordring af ledende metaldele, fx armering i betondæk, mv. Indbygning og føring af elkabler i gulv, væg og på loft Montage inkl. dåser i væg og loft mv. Færdigmonter el-installationerne Afprøv installationerne Tilslutning af lysarmatur, hårde hvidevare samt mekanisk ventilation
Maler	Ma1 Ma2 Ma3 Ma4	Spartling og væv på nyt loft Spartling og opsætning af væv på overvægge Maling af loft og vægge div. rørinstallationer indfatninger og tilsætninger Rengøring

Procesdiagram for renovering af et badeværelse

Fag		Aktivitet
Beton	B1 B2 B3	Ophugning af gulv Udgravning og isolering mod jord Støbning af nyt armeret terrændæk inkl. radonsikring
Kloak Ofte mur /beton	K1 K2	Fjerne eksisterende kloak Ny afløbsføring til WC og gulv afløb
Mur	Mu1 Mu2	Afrensning af vægge for fliser og gl. puds Støbning af nyt terrændæk på tømrerarbejde

Fakta om renovering af et badeværelse:

- Processen er opdelt i 32 arbejds-aktiviteter, der er afhængige af hinanden.
- Der er 14 installations-aktiviteter, fordel på:
 - 7. VVS – aktiviteter (vand og afløb)
 - 7. EI - aktiviteter.
- De fleste installationsaktiviteter har en varighed (arbejdsindhold) på under 4 timer .
- Flere virksomheder påtager sig en større del af opgaverne – organisere sig på tværs af faggrænser
 - Samme virksomhed står for beton-, murer-, kloak-, tømrer- og malerarbejde
 - Det giver større effektivitet via bedre koordinering



Ma2	Spartling og opsætning af væv på overvægge
Ma3	Maling af loft og vægge div. rørinstallationer indfatninger og tilsætninger
Ma4	Rengøring

Montering af nyt køkken – vurdering af økonomi

- Ved indførelse af delautorisation på el samt vand og afløbsområdet vil der opnås en effektivisering svarende til 5.000 kr for forbrugeren
- Der sælges årligt 120.000 til 140.000 nye køkkener i Danmark
- Vurdering: halvdelen monteres af fagfolk (tømrer- eller snedkervirksomheder)
- Vurdering: halvdelen af de professionelle montører vil gøre brug af delautorisation
- Estimeret besparelse for slutkunderne på 150 – 170 mio. kr årligt

Før ombygning

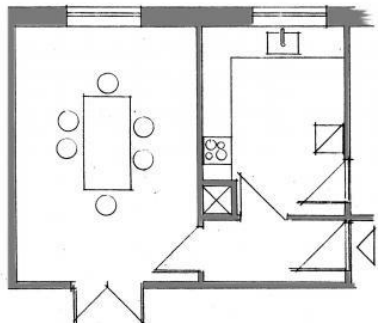

Efter ombygning

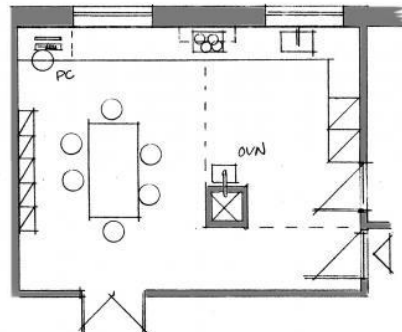

Konklusion - lovforslaget giver

- Øget effektivitet og produktivitet
- Nye markedsmuligheder – flere aktører
- Forbrugerne, flere aktører, der kan levere samlede løsninger
- Forbrugerne, lavere priser
- ”Kompetenceeffektivitet” – bedre match i forhold til behov for kompetence på de delautoriserede områder

Og det sker uden, at der gøres på kompromis med sikkerhed, idet der er præcise krav til:

- Kompetencer
- Egenkontrol
- Trejdepartskontrol