

Hvornår kommer toget til havnen

TØF havnekonference, Køge

07-11-2007

Anders H. Kaas

Projektchef

Anders.H.Kaas@atkinsglobal.com

ATKINS

Plan Design Enable

Hvor findes havnespor i Danmark ?

Banedanmark

- Odense (spærret)
 - Fredericia
 - Kolding
 - Haderslev (spærret)
 - Aabenraa (spærret)
 - Esbjerg
 - Struer (spærret)
 - Vejle
 - Horsens (spærret)
 - Århus
 - Randers
 - Aalborg
 - Frederikshavn
 - Grenå
 - Skive
- København
 - Holbæk
 - Kalundborg
 - Køge
 - Næstved
 - Nykøbing F (spærret)

Lokalbaner

- Hirtshals
- Rødvig
- Hundested

.....

Udfordringer

- Krav fra sikkerhedsmyndighed
- Omkostninger til vedligeholdelse af infrastruktur
- Kapacitetsforhold ved tilsluttende strækninger
- Byfornyelse i havnenære områder
- Konkurrence med lastbiler
- Transportstrategi

Afvikling af jernbanegods til havne

- Nordjyske jernbaner
 - Sikkerhedscertifikat
- Næstved Havn
 - Vedligeholdelse



2007-11-09

Hvornår kommer toget til havnen ?

ATKINS

Manglende kapacitet

Københavns Havn

- Ringbanen
- Boulevardbanen

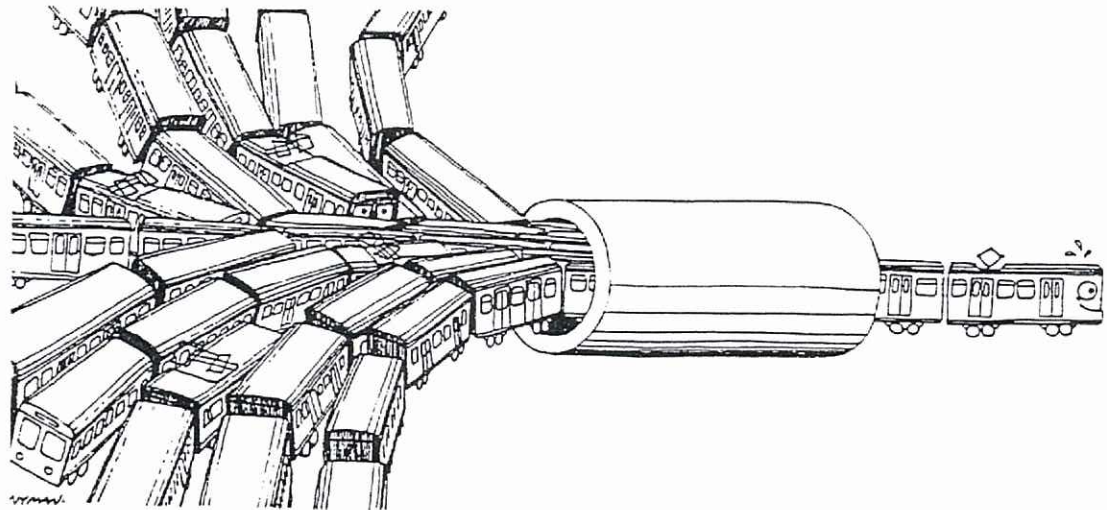

Byfornyelse i havnenære områder

- Randers Havn
- Århus Havn
- Københavns
Nordhavn



2007-11-09

Hvornår kommer toget til havnen ?

Nye storhavne ?

- Kalundborg
- Stigsnæs

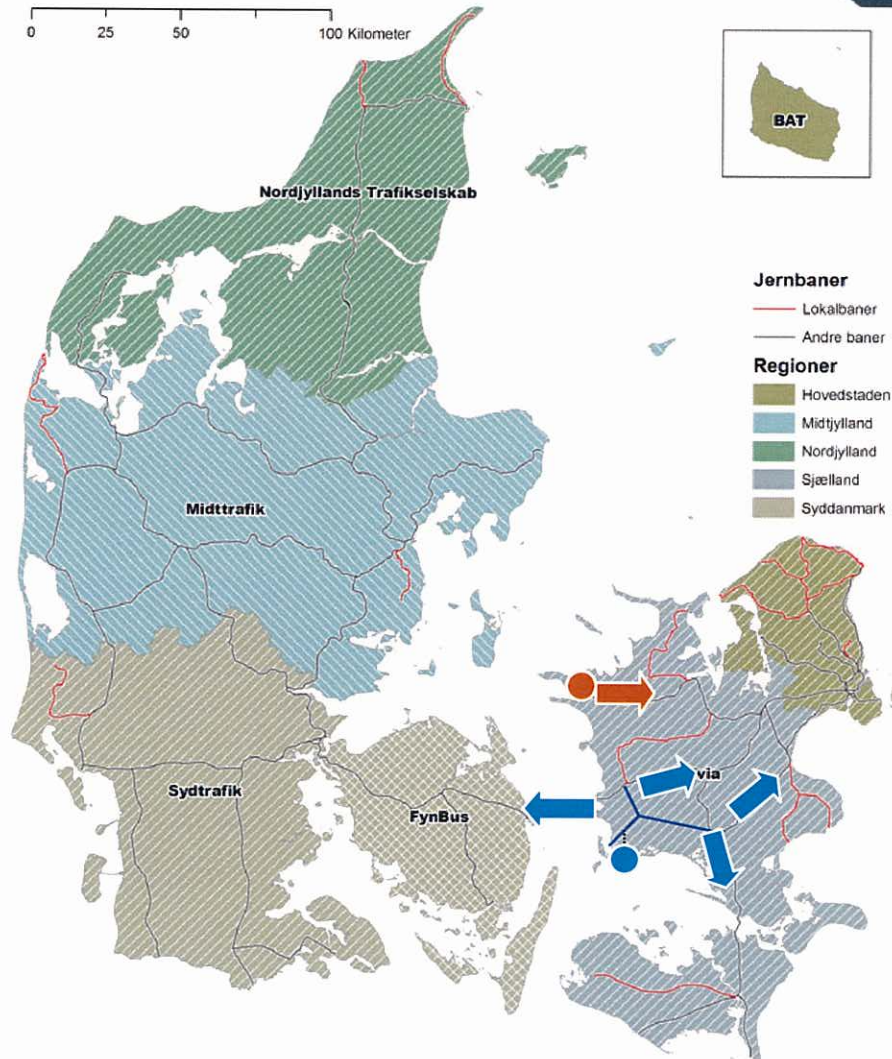

ATKINS

Hvornår kommer toget til havnen ?

- Politisk beslutning
 - Økonomi
 - Miljø
 - Sikkerhed
 - Trængsel
 - Ejerforhold
- ↓
- Transportpolitik

